

1993 wurden für Vereina-Aushubtransporte die Drehgestell-Flachwagen Rp-w 8351-8360 und 8371-8387 in Dienst gestellt. Während letztere primär als Containertragwagen ausgelegt wurden, waren die Rp-w 8351-8360 für eine spätere Verwendung als Stammholz-Transportwagen vorgesehen. 1997 erhielten die heute als Sp-w geführten Rungenwagen je sechs fest installierte Doppelrungen pro Seite.

Die stirnseitigen Aufnahmen für Bühnengeländer und die kleinen Einsteckungen sind zwar vorhanden, werden beim Holztransport allerdings nicht montiert. Die Bühnengeländer können unter dem Rahmen verstaut und mitgeführt werden. Hierfür sind bewegliche Sicherungsriegel installiert.

Zur Sicherung der Holzladung verfügen die Wagen über verschiedene Verzurrmöglichkeiten. Wir haben dem Vorbild Spanngurte in Ätzbauweise nachempfunden, siehe Montagevorschlag.

Ersatzteile:

Radsatz Finescale (1 St.)	9400 431	Drehgestellkupplung Kadee (2 St.)	9481 429
Radsatz Fama/Utz (1 St.)	9400 491	Umbausatz Fama/Utz	9481 156
		4 Radsätze + 2 Kupplungen	

Radsatzwechsel

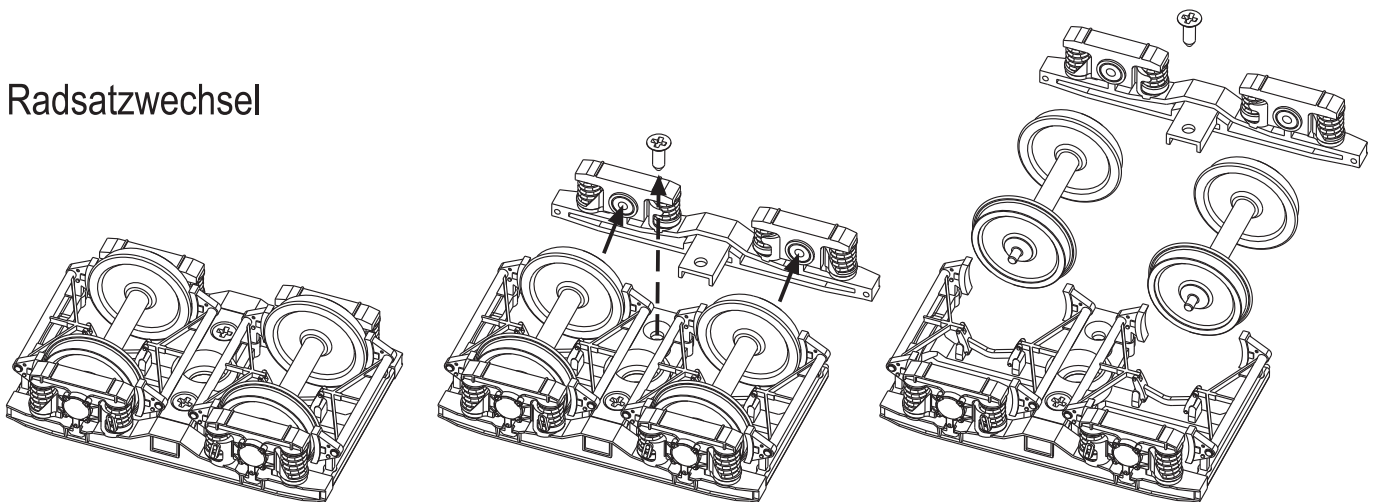

Drehgestellkupplung

Optional besteht bei engen Gleisradien die Möglichkeit einer Montage der Kupplungen an den Drehgestellen. Dazu Kupplungsbauteile am Wagenboden entfernen und optional erhältliche Drehgestellkupplung montieren.

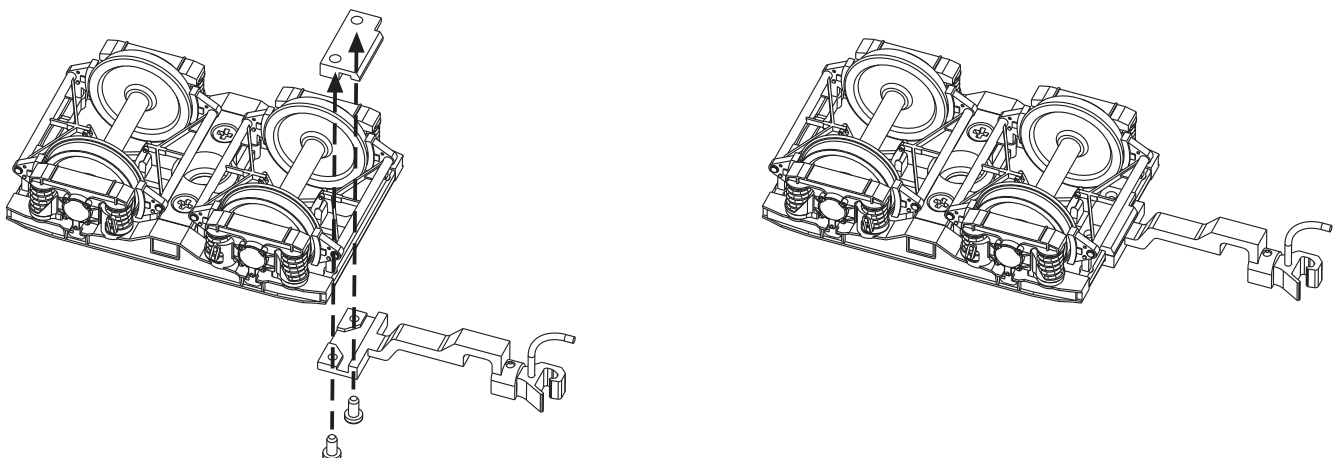

Kupplung/Mittelpuffer

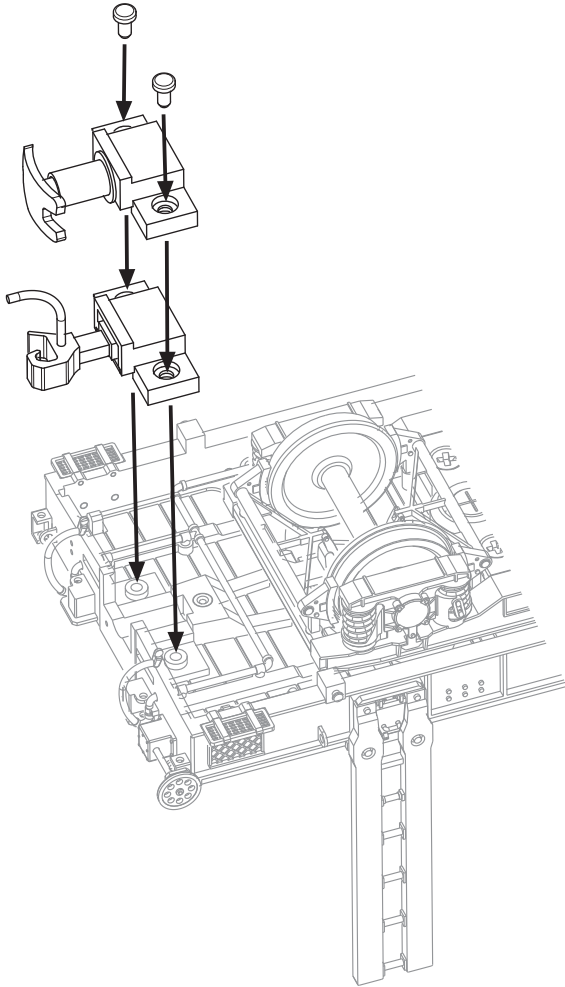

Bühnengeländer

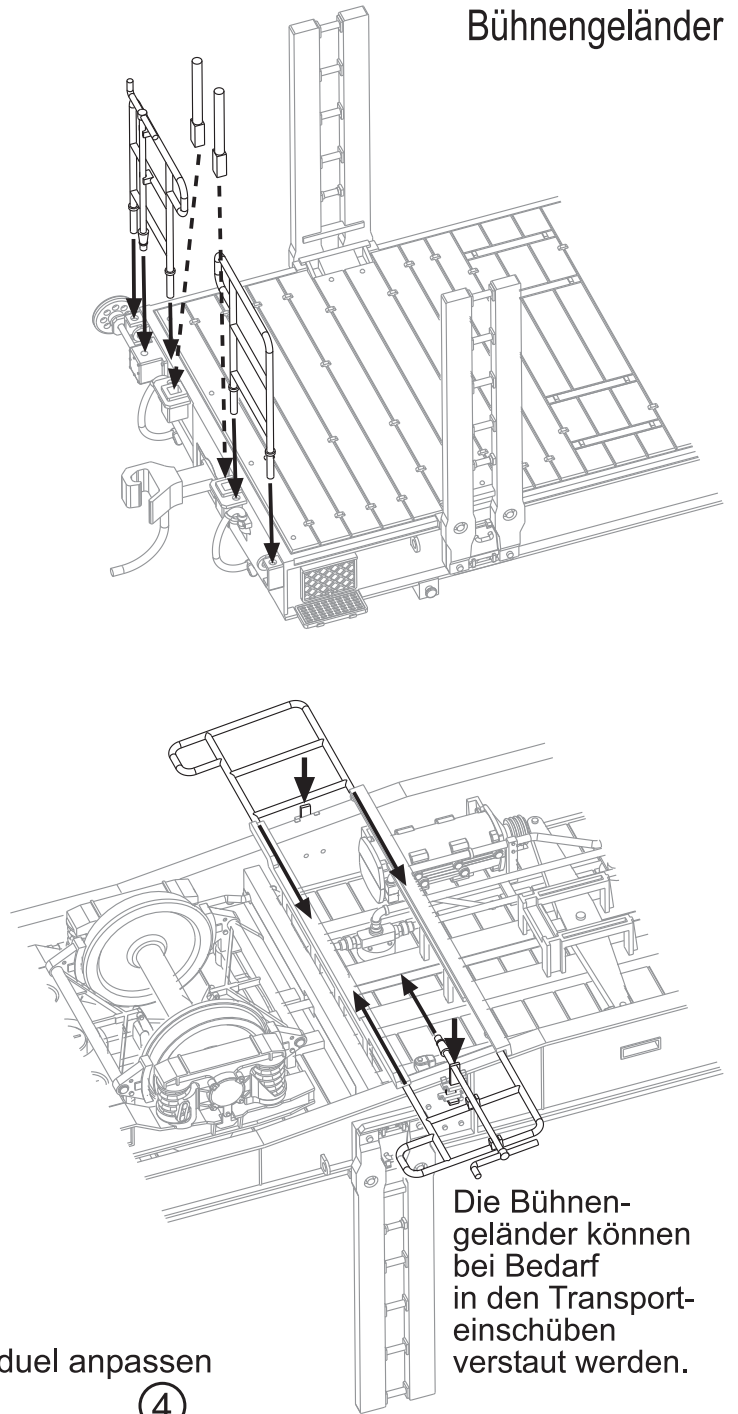

Die Bühnengeländer können bei Bedarf in den Transporteinschüben verstaut werden.

Montagevorschlag Ladungs- spanngurte

an Holzstapel individuell anpassen

Band nach Bedarf kürzen und Schlaufe biegen



in Spanner (blau) einfädeln und umbiegen



Band in Halter (orange) einfädeln und mit Klebstoff fixieren

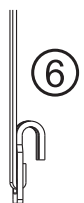

Schlaufe am Band erzeugen

